

## 1 Déballage

Vous avez reçu:

- Business WLAN-Box
- Prise secteur avec câble d'1.5 m
- Câble Ethernet de 5 m



## 2 Positionnement pour la mise en service

Connexion avec le câble Ethernet (recommandé)

Durant la mise en service, une **connexion Ethernet** entre Centro Business 3.0 et la Business WLAN-Box est recommandé (plus rapide et plus fiable).

**Sans câble Ethernet**

Vos appareils doivent toujours avoir une **connexion WLAN** avec le routeur pendant la mise en service.

Positionnez-les donc à une distance maximale de 5 mètres.



## 3 Connecter au WLAN de Centro Business 3.0

Vérifiez que votre smartphone, tablette ou PC est bien connecté au WLAN du routeur concerné.



**Important**

Pendant la mise en service, le VPN ou le mode de navigation privée de votre navigateur doit être désactivé.

## 4 Lancez l'assistant de configuration

Scannez le code QR situé au dos de la Business WLAN-Box, avec un smartphone p. ex., et suivez les instructions apparaissant sur votre écran.

URL: [mesh.swisscom.ch](https://mesh.swisscom.ch)



L'assistant de configuration vous guide à présent pour les étapes suivantes:

- Possible optimisation des paramètres WLAN et activation de la fonction Mesh.
- Appairage et configuration de la Business WLAN-Box

**Important**

Pour l'installation, il vous faut le mot de passe Login du routeur. Vous trouverez vos données d'accès dans My Swisscom Business.

## 5 Positionnement final

**Avec connexion Ethernet (recommandé)**

Chaque fois que c'est possible, utilisez une connexion Ethernet entre la Business WLAN-Box et votre routeur, afin de profiter de la meilleure stabilité et de débits élevés.

**Sans connexion Ethernet (via le WLAN)**

Veillez à placer la Business WLAN-Box dans un endroit suffisamment couvert par le signal WLAN (au moins 50%).

## ✓ Contrôle

Une fois l'installation et le positionnement final terminés, les voyants LED s'allument en blanc de façon continue:

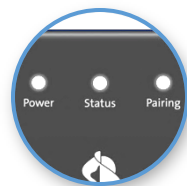

**Signification des LED de statut**

Ce voyant LED indique que la Business WLAN-Box n'est pas placée de manière optimale.

Le voyant LED clignote en blanc = la distance jusqu'au routeur est trop faible

Le voyant LED est rouge = la distance jusqu'au routeur est trop importante



## Procédez de la même manière pour toute Business WLAN-Box supplémentaire

Vous pouvez connecter jusqu'à 3 Business WLAN-Box avec le Centro Business 3.0 et les placer comme bon vous semble:

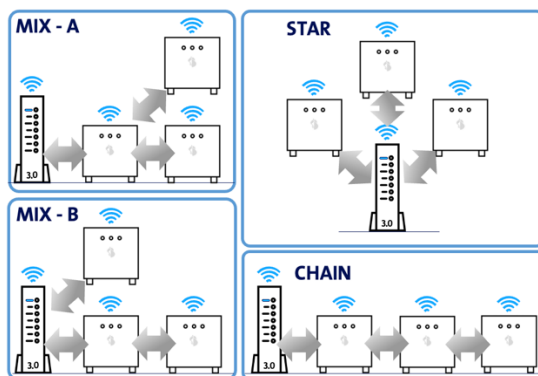

**Important**

Lorsque vous connectez plusieurs appareils en formation chaîne via backhaul WLAN (= sans connexion Ethernet), le débit de données diminue de moitié pour toute WLAN-Box supplémentaire!



## Aide en ligne

Pour plus d'informations et une explication des termes, rendez-vous sur:

[www.swisscom.ch/bwb-help](https://www.swisscom.ch/bwb-help)