

Smart Business Connect

Die IP-basierte Kommunikationslösung für Telefonanlagen vor Ort (Trunk).

KMU sind heute mit ständigen Neuerungen und Weiterentwicklungen im Kommunikationsumfeld konfrontiert: Durch vielfältige Kommunikationsmöglichkeiten entsteht der Bedarf nach einem übergreifenden Lösungsportfolio. Die Kombination aus einer modernen Kommunikationslösung, einem leistungsstarken Internetanschluss und einem umfassenden Service heisst Smart Business Connect.

Business Communication Services

Sie verfügen über eine existierende Telefonanlage und möchten dennoch über IP telefonieren? Dann ist Smart Business Connect mit einer Telefonanlage vor Ort das richtige Angebot für Sie. Egal ob mit der bewährten ISDN-Technologie oder mit modernen SIP-Lösungen, wir bieten die geeignete Anbindung für Ihr System. Die verschiedenen Pauschaltarife bieten Ihnen eine massgeschneiderte Lösung für die Kommunikationsbedürfnisse in Ihrem Unternehmen und einen einfachen Anschluss an die IP-Kommunikation.

Business Internet Services

Business Internet Services verbindet einen sicheren Internetanschluss mit passendem Service. Der Anschluss ermöglicht Sprach- und Datenverkehr über eine gemeinsame Infrastruktur. Die frei wählbaren Ausprägungen decken alle Anforderungen ab – von spezifischen Geschwindigkeiten über die Sicherung eines Internetausfalls bis hin zu verschiedenen Serviceleistungen.

Kundennutzen

- > **Individuelle Betreuung:** Durch Swisscom und Ihren zertifizierten Partner vor Ort werden Sie optimal betreut.
- > **Maximale Flexibilität:** Die Anzahl Sprachkanäle ist frei wählbar und kann jederzeit schnell und flexibel angepasst werden. Beispiel: Verfügt ein Unternehmen über zehn Endgeräte mit vier Sprachkanälen, können gleichzeitig vier Telefongespräche geführt werden.
- > **Ausfallsicherheit:** Mit Internet Backup bleibt Ihr Internet auch während einem Netzwerkausfall verfügbar und Sie können weiterhin telefonieren. Je nach Wahl Ihrer Business Internet Services profitieren Sie zudem von schnelleren Wiederherstellungszeiten im Störfall.
- > **Infrastruktur behalten und transparente Kosten:** Sie können Ihre bestehende Telefonanlage inklusive der Telefone in der Regel weiterhin nutzen und telefonieren ab Tarifmodell Schweiz in alle Schweizer Fest- und Mobilnetze zum Pauschaltarif. Auch Business Internet Services gibt es zu einem monatlichen Tarif ohne Volumen- oder Zeitbegrenzungen.
- > **Attraktive Optionen:** Je nach Bedarf wählen Sie zusätzlich fixe IP-Adressen für den Betrieb von Onlineshops, Mail- oder Webservern oder erhöhen Ihre Internetgeschwindigkeit markant.

Mit Smart Business Connect setzen Sie auf eine flexible und zukunftssichere Lösung.

Smart Business Connect lässt sich mit Ihrer Telefonanlage (TVA) einfach kombinieren.

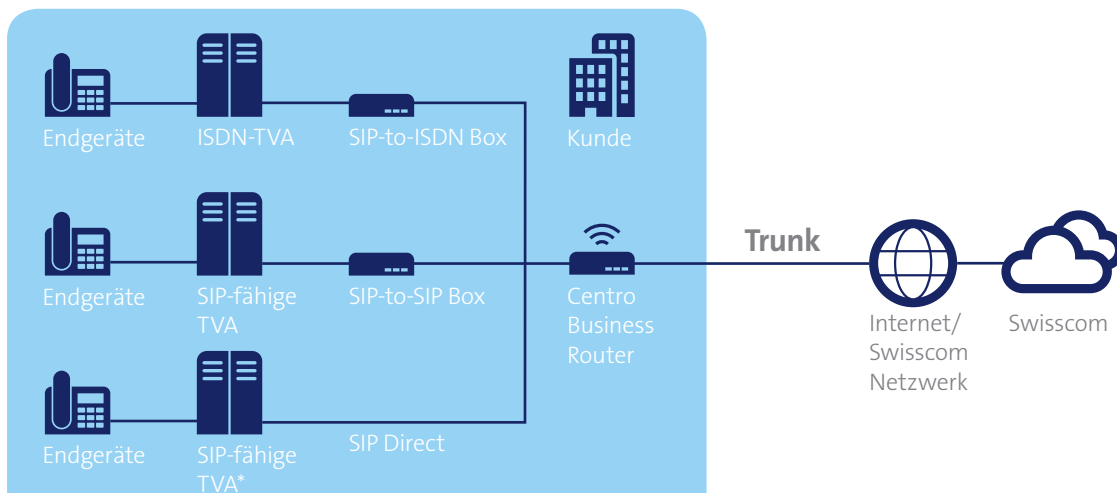

*MiVoice Office 400 vom Hersteller Mittel

Smart Business Connect

Facts & Pricing

Business Communication Services:

Ihr Tarifmodell für Telefonanlagen vor Ort (Trunk)	International	Schweiz	Minutentarif
Anrufe innerhalb des Unternehmens (in der Schweiz)	inklusive	inklusive	inklusive
Anrufe in alle Schweizer Fest- und Mobilnetze	inklusive ¹	inklusive ¹	Minutentarif pro Sprachkanal Festnetz CHF 0.08/Minute, Mobilnetz CHF 0.30/Minute
Anrufe in internationale Fest- und Mobilnetze (EU, Westeuropa, USA und Kanada, in übrige Ländergruppen gemäss Auslandstarif)	inklusive ¹	Minutentarif gemäss Auslandstarif	Minutentarif gemäss Auslandstarif
Monatstarif pro Sprachkanal ²	67.–	57.–	18.–
Einschaltkosten pro Sprachkanal (einmalig)	30.–	30.–	30.–

Optionen Business Communication Services	Monatstarif	Einmalige Einschaltkosten
Business International 200 B ³	19.– pro Sprachkanal	gratis
Business International 200 C ³	29.– pro Sprachkanal	gratis
Option SIP to ISDN	5.– pro Sprachkanal ⁴	gratis
Option SIP to SIP	3.– pro Sprachkanal ⁴	gratis
Einzelrufnummer	gratis	gratis
Nummernblock 10	0.–/10.– ⁵	20.–
Nummernblock 100	30.–	20.–
Nummernblock 1000	350.–	300.–
Einzelrufnummer (reserviert)	gratis	gratis
Nummernblock 10 (reserviert)	5.–	20.–
Nummernblock 100 (reserviert)	10.–	20.–
Nummernblock 1000 (reserviert)	30.–	20.–
Sperrsets	Alle Sperrsets können im Kundencenter kostenlos eingerichtet werden.	

¹ Anrufe auf Business-, Kurz- und Spezialnummern sind kostenpflichtig. Smart Business Connect gilt für den normalen Eigengebrauch. Weicht die Nutzung erheblich vom üblichen Gebrauch ab oder bestehen Anzeichen, dass der Anschluss für Spezialanwendungen (z.B. Maschine-Maschine-, Durchwahl- und Dauer-Verbindungen) benutzt wird, behält sich Swisscom vor, die Leistungserbringung jederzeit einzustellen oder einzuschränken und/oder eine andere geeignete Massnahme zu ergreifen.

² Smart Business Connect für Telefonanlagen vor Ort ist ab zwei Sprachkanälen pro Standort erhältlich. Verfügt beispielsweise ein Unternehmen über zehn Rufnummern mit vier Sprachkanälen, können jeweils gleichzeitig vier Telefongespräche geführt werden. Begrenzung der Kosten beim Minutentarif: Die ersten sechs Kanäle kosten CHF 18.–. Jeder weitere Kanal CHF 10.–.

³ 200 Minuten pro Monat kostenlos ins Fest- und Mobilnetz der Tarifzone B respektive C telefonieren. Ab 200 Gesprächsminuten pro Monat gilt der Standard-Tarif des entsprechenden Landes. Anrufe auf Mehrwertdienst- und andere Spezialnummern sind kostenpflichtig. Die Option Business International erfordert bei den Business Communication Services das Tarifmodell International und muss für jeden Sprachkanal abonniert werden.

⁴ Begrenzung der Kosten für die Miete der SIP to ISDN Box und der SIP to SIP Box bei mehr als sechs Kanälen: Die maximalen Kosten pro Box betragen CHF 30.– resp. CHF 18.– pro Monat, auch wenn mehr als sechs Kanäle gekauft werden.

⁵ Die ersten zwei 10er-Blöcke pro Standort sind gratis, wobei die Rufnummernblöcke auf der gleichen Rechnung wie der Internetanschluss aufgeführt werden müssen.

Smart Business Connect Facts & Pricing

Anbindung von Telefonanlagen an das Netz von Swisscom

Generelle Eigenschaften/ Funktionen	SIP Direct (MiVoice Office 400)	Mit der Option SIP to ISDN	Mit der Option SIP to SIP
Maximale Sprachkanalzahl pro Anschluss (bei vorhandener Bandbreite)	bis zu 60 Sprachkanäle	2, 4, 6, 8, 10, 12, 14, 16 (1–8 Basisanschlüsse) 6, 8, ..., 28, 30 (1 Primäranschluss)	bis zu 40 Sprachkanäle
Anbindung von Telefonanlagen über das Protokoll SIP	ja, direkte Anbindung	ja, über SIP-to-ISDN Box	ja, über SIP-to-SIP Box
Sprachqualität HD-Voice	✓	–	✓
Identifikation des Rufenden anzeigen (CLIP)	✓	✓	✓
Identifikation des Gerufenen anzeigen (COLP)	✓	✓	✓
Identifikation des Rufenden unterdrücken (CLIR)	✓	✓	✓
Identifikation des Gerufenen unterdrücken (COLR)	✓	✓	✓
Support Call-by-Call (alternative Netzanbieter)	✓	✓	✓
Unterstützung von Einzelrufnummern und Nummernblöcken (10/100)	✓	✓	✓
Teilen von Sprachkanälen über mehrere Standorte	✓	–	✓ (mit Einschränkungen je Anlage)
Verbindungsnachweis (online)	✓	✓	✓
Anrufumleitung bei Netzstörung/Unterbruch	✓ (für 3 Rufnummern pro Sprachkanal)	✓ (für 3 Rufnummern pro Sprachkanal)	✓ (für 3 Rufnummern pro Sprachkanal)
Anrufumleitung in der Hauptzentrale (Partial ReRouting)	✓	✓	✓
Übergreifende Rufnummernpläne über alle Standorte	✓	✓	✓
Übergreifender Kurzwahlplan (3-, 4-, 5-stellig)	✓	✓	✓
Faxsupport (G.711) ¹	✓	✓	✓
Modemsupport	✓ (eingeschränkt)	✓ (eingeschränkt)	✓ (eingeschränkt)

¹ Um eine reibungslose Faxübertragung zu gewährleisten wird ein zusätzliches kostenpflichtiges Hosted Kommunikationspaket benötigt.

Smart Business Connect

Facts & Pricing

Business Internet Services:

Ihre Internet- und Serviceleistungen	L	M	S	XS
Glasfaserleitung (FTTH) Max. Down-/Upload, Mbit/s	1000/1000	100/100	40/40	10/10
Kupferleitung (VDSL) Max. Down-/Upload, Mbit/s	100/20	100/20	40/8	10/2
Internet Backup ¹ Ausfallsicherheit von Internet und Telefonie Max. Down-/Upload, Mbit/s	inklusive 100/20	inklusive 50/10	–	–
Serviceleistungen für Internet und Telefonie	advanced	plus	standard	standard
> Service Desk und Störungsannahme ²	7 × 24 h	7 × 24 h	7 × 24 h	7 × 24 h
> Supportzeiten	Mo bis Sa 6–22 Uhr	Mo bis Fr 8–19 Uhr Sa 8–17 Uhr	Mo bis Fr 8–17 Uhr	Mo bis Fr 8–17 Uhr
> Max. Störungsbehebungszeit ³ (während Supportzeiten)	8 Std.	10 Std.	–	–
> Entschädigung ⁴ Bei Nichteinhaltung der Störungsbehebungszeit	Monatsgebühr inkl. Optionen	–	–	–
Ihre Netzwerklösung ⁵ Grundbaustein	inklusive	gegen Aufpreis erhältlich ⁵	gegen Aufpreis erhältlich ⁵	gegen Aufpreis erhältlich ⁵
> Standortvernetzung (VPN)				
> Quality of Service (QoS)				
> DHCP-Optionen				
> NAT/PAT-Regeln				
> DMZ				
Monatstarif pro Anschluss	300.–	125.–	90.–	55.–
Einschaltkosten (einmalig)	59.–	59.–	59.–	59.–
Umzugskosten	43.–	43.–	43.–	43.–
Upgrade innerhalb von Business Internet Services	gratis	gratis	gratis	gratis
Downgrade innerhalb von Business Internet Services Nach Ablauf der Mindestvertragsdauer	gratis	gratis	gratis	gratis
Expresseinschaltung Nur für Kupferleitung	500.–	500.–	500.–	500.–
Terminverschiebung Einschaltung Bis 4 Tage vor Einschaltung möglich	300.–	300.–	300.–	300.–
Router				
Centro Business 2.0 4-Port-Universal-WLAN-Router kein Bridge-Modus ⁶ Einzelpreis 299.–	49.– einmalig	149.– einmalig	199.– einmalig	249.– einmalig

¹ Internet Backup bietet Ausfallsicherheit für den Internetzugang und die Telefonie. (Die Anzahl und die Qualität gleichzeitig möglicher Gespräche hängt von der verfügbaren Bandbreite des Mobilfunknetzes ab.) Internet Backup wird mit einem 4G-Modem gratis (anstelle CHF 50.–) angeboten.

² Die Störungsannahme erfolgt von Montag bis Freitag von 8.00 bis 12.00 Uhr und 13.00 bis 17.00 Uhr durch Swisscom KMU-Partner, ausserhalb dieser Zeiten durch die Swisscom KMU-Hotline.

³ Die Störungsbehebungszeit beschreibt die Dauer vom Zeitpunkt der Meldung der Störung bei Swisscom bis zur Wiederherstellung der vollen Servicebereitschaft eines Swisscom Dienstes.

⁴ Bei Nichteinhaltung der Störungsbehebungszeit werden Ihnen die kompletten Monatsgebühren (der Business Internet Services sowie Business Communication Services) inkl. Optionen erlassen.

⁵ Der Grundbaustein der Netzwerklösung ist mit Business Internet Services XS, S und M zum Monatstarif von CHF 60.– pro Anschluss erhältlich (bzw. CHF 30.–, falls die Netzwerklösung an nur einem Standort mit Business Internet Services S und M eingesetzt wird). Details zur Netzwerklösung und den erhältlichen Optionen finden Sie im Dokument Business Network Solutions Facts & Pricing oder unter www.swisscom.ch/bns.

⁶ Wollen Sie den Internetverkehr und die fixen public IP-Adressen Ihres Internet-Anschlusses auf einem privaten Router oder Security Gateway terminieren, so bietet der Centro Business 2.0 die Funktion PPPoE Passthrough.

Smart Business Connect Facts & Pricing

Optionen Business Internet Services (für alle Profile wählbar)

Option fixe IP-Adressen ¹	1	4	8	16	32	64
Frei nutzbar	–	1	5	13	29	61
Monatstarif	10.–	20.–	30.–	45.–	65.–	85.–
Fixe IPv6-Adressen	in Option fixe IP-Adressen erhältlich					

Option Top Speed (für Glasfaser)

	L	M	S	XS
Monatstarif	inbegriffen	40.–	40.–	–

Swisscom TV

	L	M	S	XS
Monatstarif Swisscom TV Public	15.–	15.–	15.–	–
Monatstarif Swisscom TV L ²	20.–	20.–	20.–	–
Monatstarif zusätzliche Boxen (max. 4)	5.–	5.–	5.–	–
UHD-Boxen für TV-Neukunden	gratis	gratis	gratis	–
UHD-Boxen für TV-Bestandskunden	119.–	119.–	119.–	–

KMU-Vorteil

International	✓
Schweiz	✓
Minutentarif	–



KMU-Vorteil für Smart Business Connect Kunden

(ab Business Communication Services – Tarifmodell Schweiz)

Kombinieren Sie Smart Business Connect mit inOne KMU mobile und profitieren Sie von 15% KMU-Vorteil auf allen inOne KMU mobile-Abos im Unternehmen. Beziehen Sie Smart Business Connect zusammen mit Full Service Solution (FSS) gewähren wir Ihnen 10% Rabatt auf den Full Service Solution-Monatsgebühren.

¹ Falls Business Network Solutions aktiviert ist, müssen die fixen IP-Adressen über das Business Network Solutions Dashboard gemanaged werden.

² Swisscom TV L darf ausschliesslich für private Zwecke genutzt werden. Die kommerzielle Nutzung (z. B. in Bars, Restaurants, Wartebereichen und Pausenräumen) setzt Swisscom TV Public voraus.

Alle Preise in CHF inkl. MWST.